

> Stoccatore elettrico Serie LPWS10-i

Stoccatore elettrico ultracompatto con mini-motoruota laterale per garantire movimentazioni semplici e veloci di merce su pallet.

Gli ingombri minimi e il sistema di sterzata su una motoruota laterale permettono gli spostamenti in spazi ridotti e in corridoi stretti.

La macchina compatta e il suo peso limitato ne permettono l'uso anche su soppalchi.



TIMONE CON TESTATA INTELLIGENTE

Visualizzazione costante di:

- stato operativo dello stoccatore
- definizione immediata di errori
- informazioni sulle operazioni di manutenzione

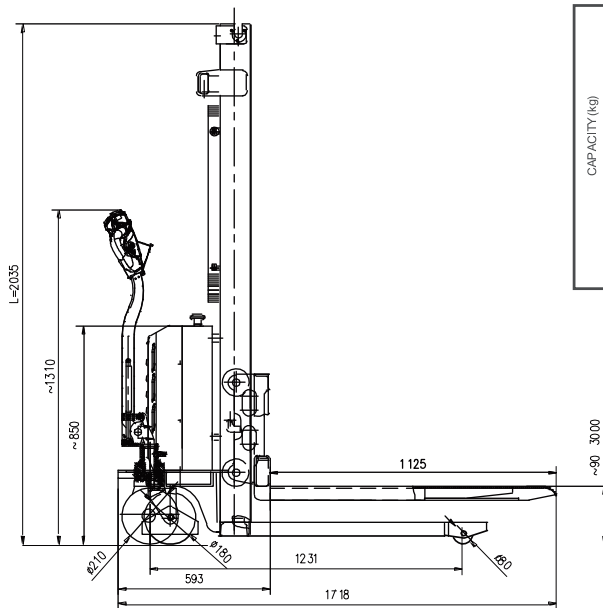
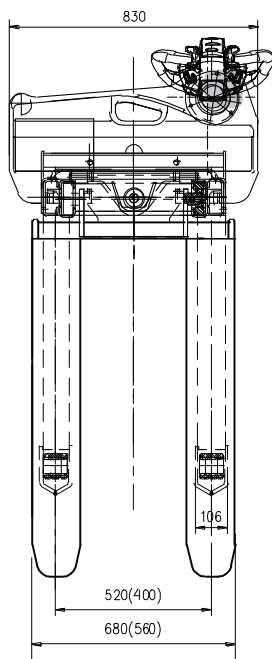

LOAD CHART

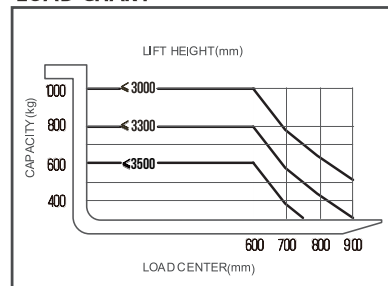

Modello	u.m.	LPWS10 i
Tipo guida		Elettrica
Operatore		A terra
Portata	kg	1000
Baricentro	mm	600
Interasse ruote	mm	1231
Peso (con batteria)	kg	350/400
Peso (senza batteria)	kg	300/350
Tipo di ruote		PU
Dimensioni rulli	mm	∅ 78
Dimensioni motoruota	mm	∅ 210
Dimensioni rullo stabilizzatore	mm	∅ 180
Numero ruote		4
Elevazione	mm	1600/2500
Ingombro montante chiuso	mm	2010/1785
Ingombro montante aperto	mm	2010/3000
Lunghezza totale	mm	1718
Larghezza totale	mm	830
Dimensioni forca	mm	54x160x1125
Larghezza forche	mm	560/680
Altezza minima forche	mm	90
Luce dal suolo	mm	30
Ast (1000x1200mm)	mm	2256
Ast (800x1200mm)	mm	2184
Raggio di curvatura	mm	1390
Velocità trazione c/s carico	km/h	3.5/4.0
Velocità sollevamento c/s carico	mm/s	100/112
Velocità discesa c/s carico	mm/s	92/85
Pendenza max superabile	%	05/7
Freno		Elettronico
Motore trazione	kw	0.65
Motore sollevamento	kw	2.2
Batteria	V/Ah	12/75 Ah x 2
Dimensioni batteria	mm	2x 260x172x214
Impianto		LS A6101

Le immagini sono puramente indicative, prodotti e specifiche tecniche possono subire modifiche senza preavviso

www.levantelift.com

SOLELEVAMENTO